



## VERTRAGSPRODUKTION

- \* *FORMEN VON KAPSELN UND TABLETTEN*
- \* *Maße der faltverpackung und Blister*

# Kapselform

## Kapselform

Kapselform	Indikatives Volumen der Füllung / mc	Indikative Kapselmaße - Breite und Länge / mm
Round 2	75 - 125	7,2 x 7,2
Round 3	136 - 220	8,6 x 8,6
Oval 3	148 - 220	6,9 x 9,6
Oval 5	257 - 330	7,5 x 12,1
Oval 6	320 - 470	8,3 x 13,2
Oval 7,5	382 - 503	9 x 15,2
Oval 10	462 - 700	9,6 x 15,1
Oval 12	730 - 922	10,7 x 15,3
Oblong 6	308 - 411	6,5 x 19,2
Oblong 8	400 - 550	6,9 x 19,3
Oblong 9,5	500 - 700	7,5 x 19,6
Oblong 11	700 - 900	7,8 x 22,5
Oblong 16	1000 - 1280	8,6 x 25,3
Oblong 20	977 - 1220	8,5 x 24,6
Oblong 22	1109 - 1355	9,2 x 25,8
Tube 5 twist off	154 - 308	

Der Füllungsinhalt hängt von der Dichte der inneren Füllung (dem spezifischen Gewicht) ab.

## Übersicht der Tablettenformen

Tablettenform	Anmerkungen
Round 7	
Round 9	Mit abgeschrägter Kante
Round 9	Mit Viertelungskerbe
Round 11	Mit Halbierungskante
Round 13	Mit Halbierungskante
Round 13	Mit Gravierung
Round 16	
Linse 6	
Linse 8	Mit Viertelungskerbe
Linse 9	
Oblong 18	
Oblong 18	Mit Halbierungskante

**Überzug ist möglich bei den Formen LINSE und OBLONG.**

## Möglichkeiten der Sichtverpackung (Blister) – Sofgel Kapseln

Kapselform	Blistermaße in mm	Anzahl der Kapseln am Blister	Maße der faltverpackung in mm (Höhe x Tiefe x Länge)			
			1 Blister	2 Blisters	3 Blisters	4 Blisters
Round 2 - 3	68 x 96	25	72x23x102	72x30x102	72x30x102	72x42x102
Oval 3	68 x 108	30	72x33x112	72x33x112	72x33x112	x
Oval 6 - 7,5 - 10	68 x 96	15	72x23x102	72x30x102	72x42x102	72x48x102
Oval 10	68 x 96	10	72x23x102	72x30x102	72x42x102	72x48x102
Oval 10 D	90 x 116	30	*	*	*	*
Oval 12	68 x 96	15	72x23x102	72x30x102	72x42x102	*
Oblong 11 - 16 - 20 (bis 1000 mg)	68 x 96	10	72x30x102	72x30x102	72x42x102	72x48x102
Oblong 11	68 x 108	15	*	*	*	*
Oblong 20	90 x 116	15	*	*	*	*
Oblong 20 D	100 x 130	20	*	*	*	*
Oblong 20 - Doppelblister	90 x 212	2 x 15	*	*	*	*

\* - nach Vereinbarung

## Möglichkeiten der Sichtverpackung (Blister) – Tabletten

Tablettenform	Blistermaße in mm	Anzahl der Tabletten pro Blister	Maße der faltverpackung in mm (Höhe x Tiefe x Länge)				
			1-2 Blister	3 Blister	4 Blister	5 Blister	6 Blister
Round, Linse Ø 6 mm	38 x 96	10	*	*	*	*	42 x 38 x 102
Linse Ø 8 mm	38 x 96	10	42x18x100	42x25x100	42x32x102	42x32x102	x
Round, Linse Ø 9 mm	38 x 96	10	42x18x100	42x25x100	42x32x102	42x32x102	x
Round, Linse Ø 9 mm	68 x 96	20	72x30x102	72x30x102	72x42x102	72x42x102	x
Round, Linse Ø 9 mm	68 x 96	15	72x30x102	72x30x102	72x42x102	72x42x102	x
Round Ø 11 mm	44 x 108	10	48x20x112	48x20x112	x	x	x
Round Ø 11 mm	38 x 96	10	42x18x100	42x25x100	x	x	x
Round Ø 13 mm	38 x 96	10	42x18x100	42x25x100	x	x	x
Oblong 16 mm	68 x 96	10	72x30x102	72x42x102	72x48x102	x	x
Oblong up to 18 mm	68 x 96	10	72x30x102	72x42x102	72x48x102	x	x
Oblong 18 mm	68 x 108	15	*	*	*	*	x
Oblong bis 18 mm	75 x 124	20	*	*	*	*	x

\* - nach Vereinbarung

## BLISTERFORMATE



***BLISTERFORMATE***

# BLISTERFORMATE

Blister: 68 x 96 mm

Kapselform: Round 2, Round 3

Anzahl der Kapseln auf dem Blister: 25

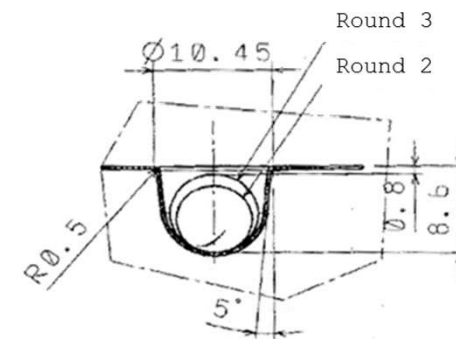
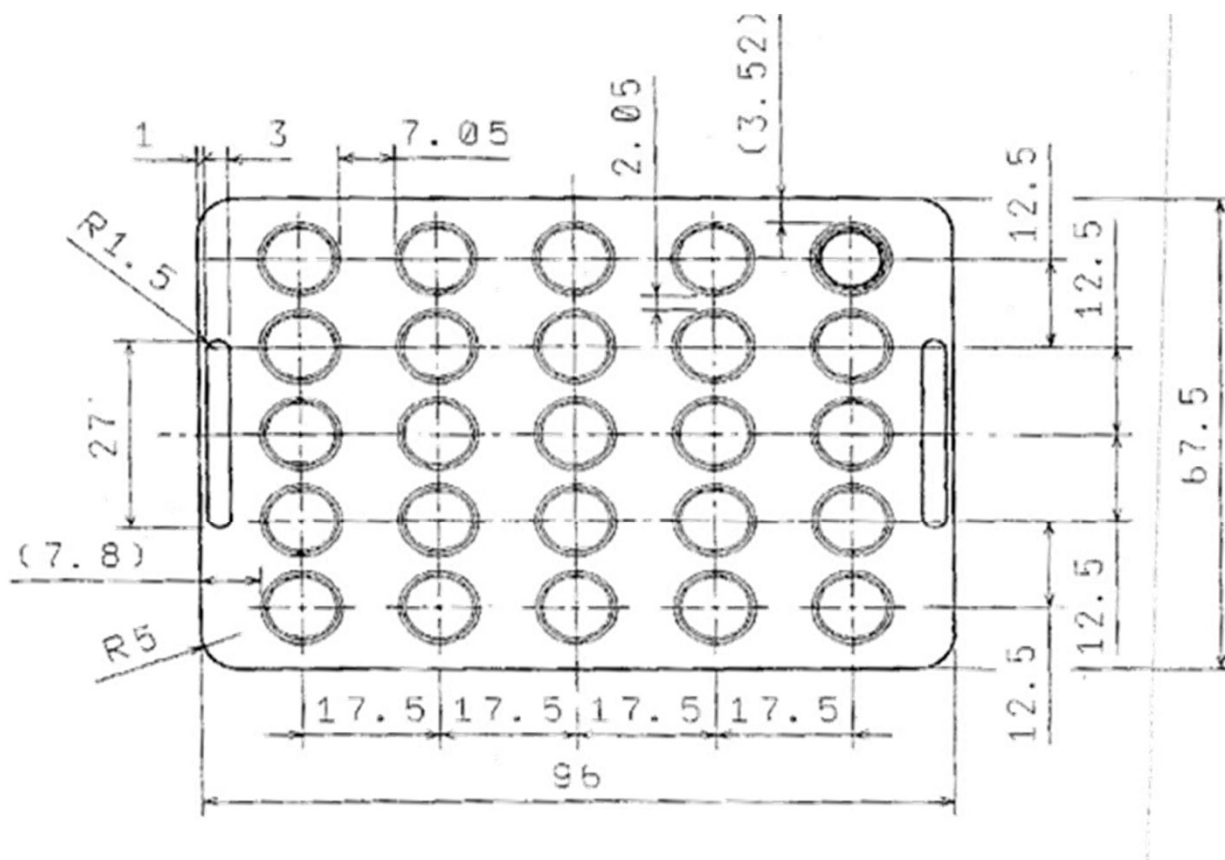



## BLISTERFORMATE

Blister: 68 x 108 mm

Kapselform: Oval 3

Anzahl der Kapseln auf dem Blister: 30

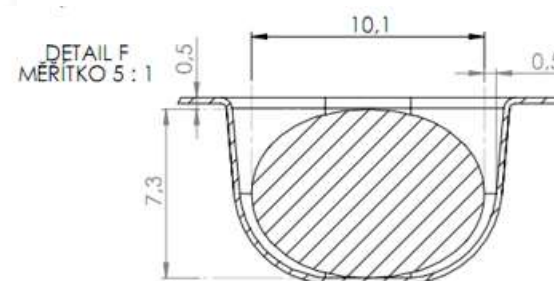
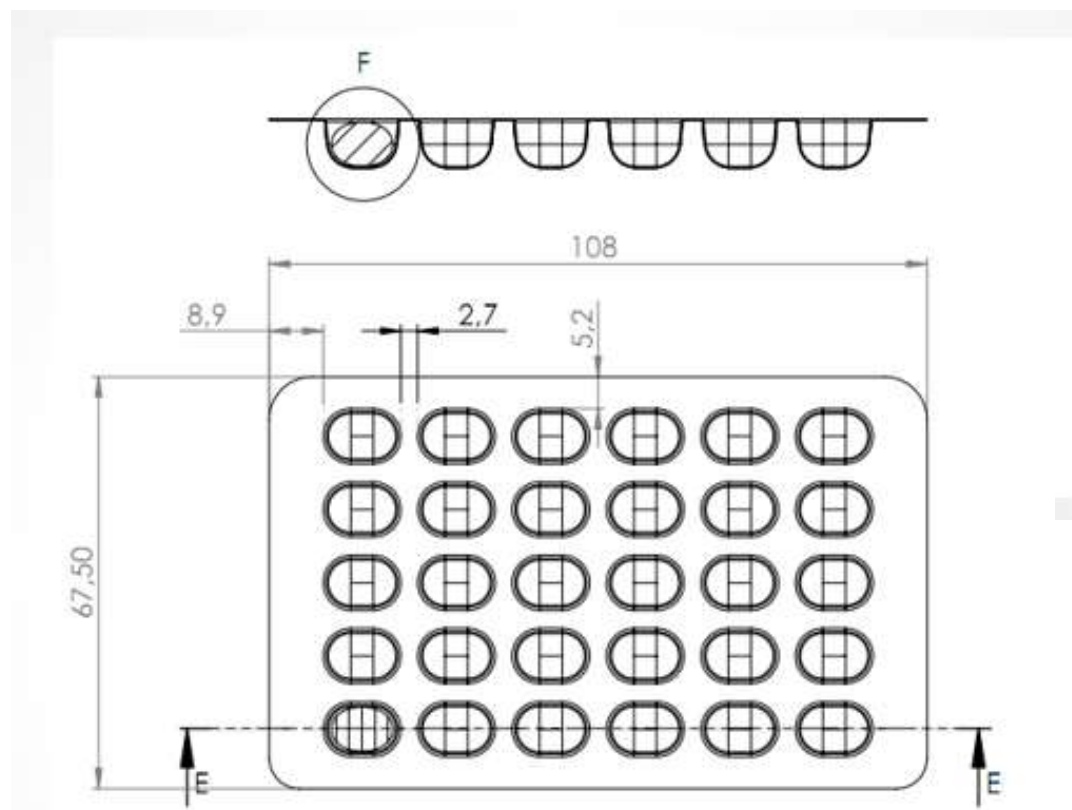



## BLISTERFORMATE

Blister: 68 x 96 mm

Kapselform: Oval 6 - 7,5

Anzahl der Kapseln auf dem Blister: 15

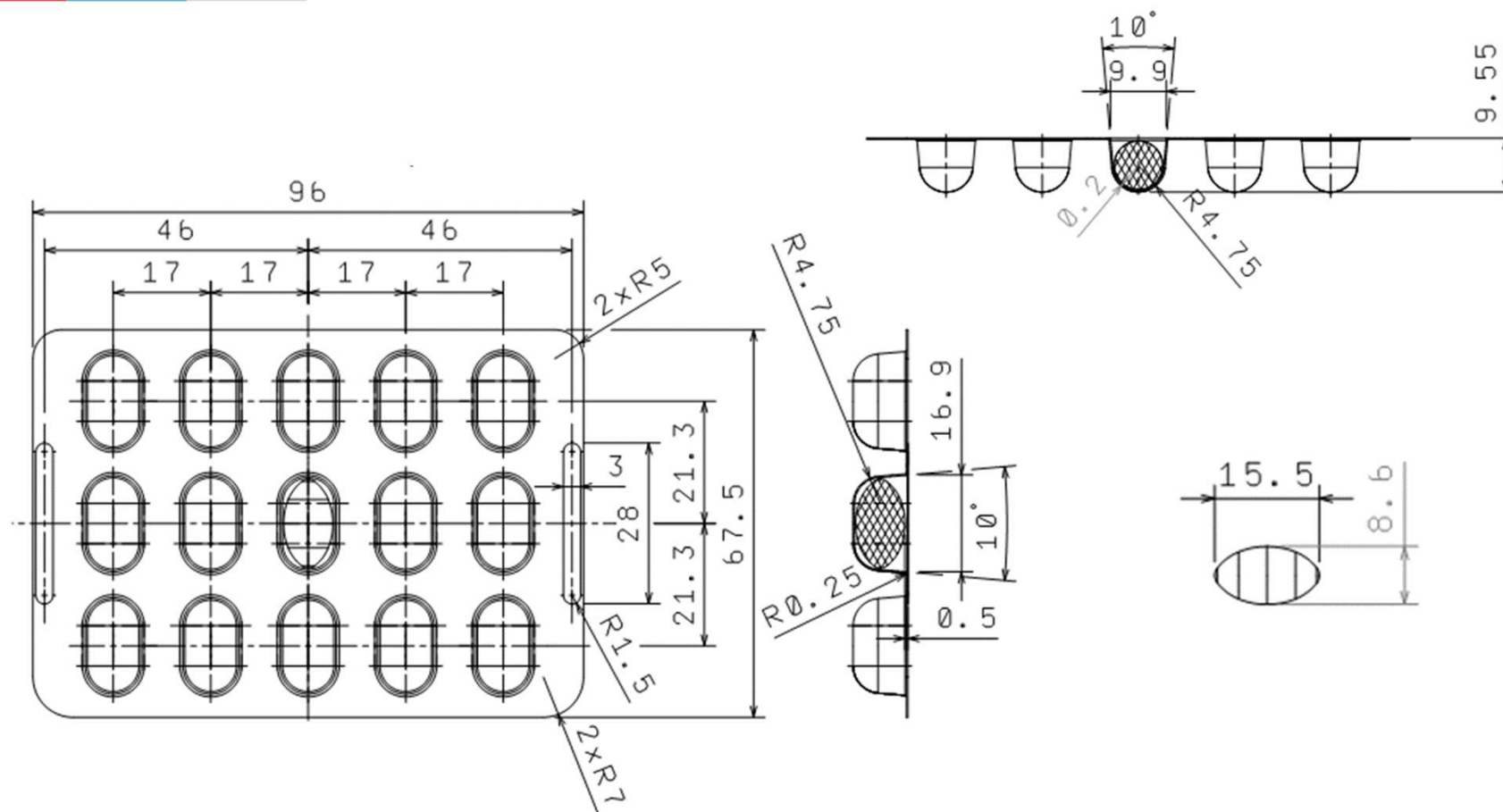

## BLISTERFORMATE

Blister: 68 x 96 mm

Kapselform: Oval 10

Anzahl der Kapseln auf dem Blister: 15

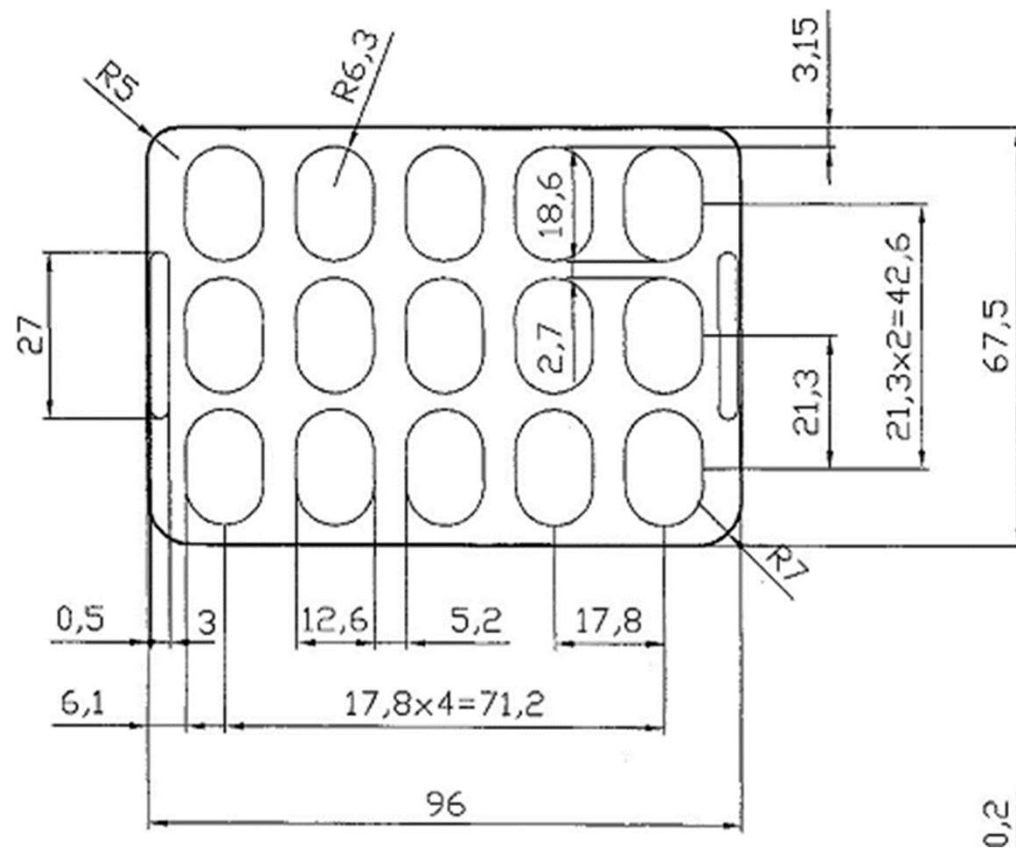

## BLISTERFORMATE

Blister: 90 x 116 mm

Kapselform: Oval 10 D

Anzahl der Kapseln auf dem Blister: 30

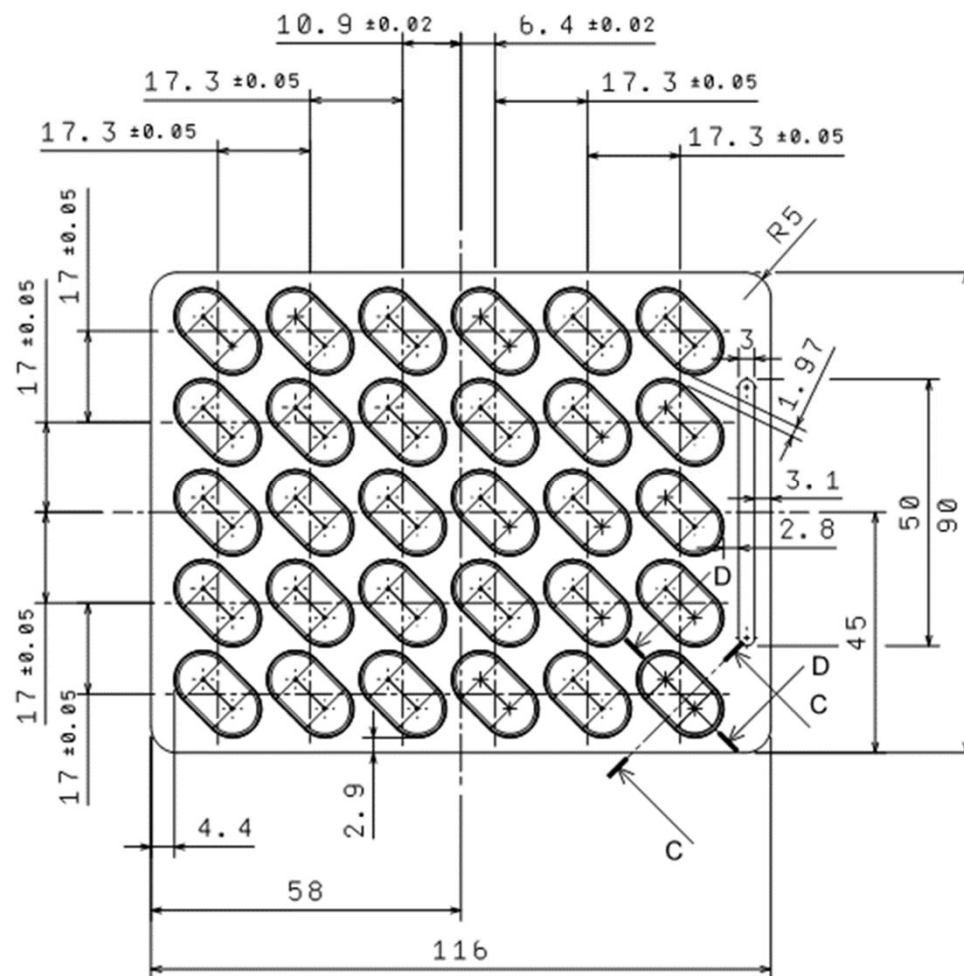

# BLISTERFORMATE

Blister: 68 x 96 mm

Kapselform: Oval 12

Anzahl der Kapseln auf dem Blister: 15

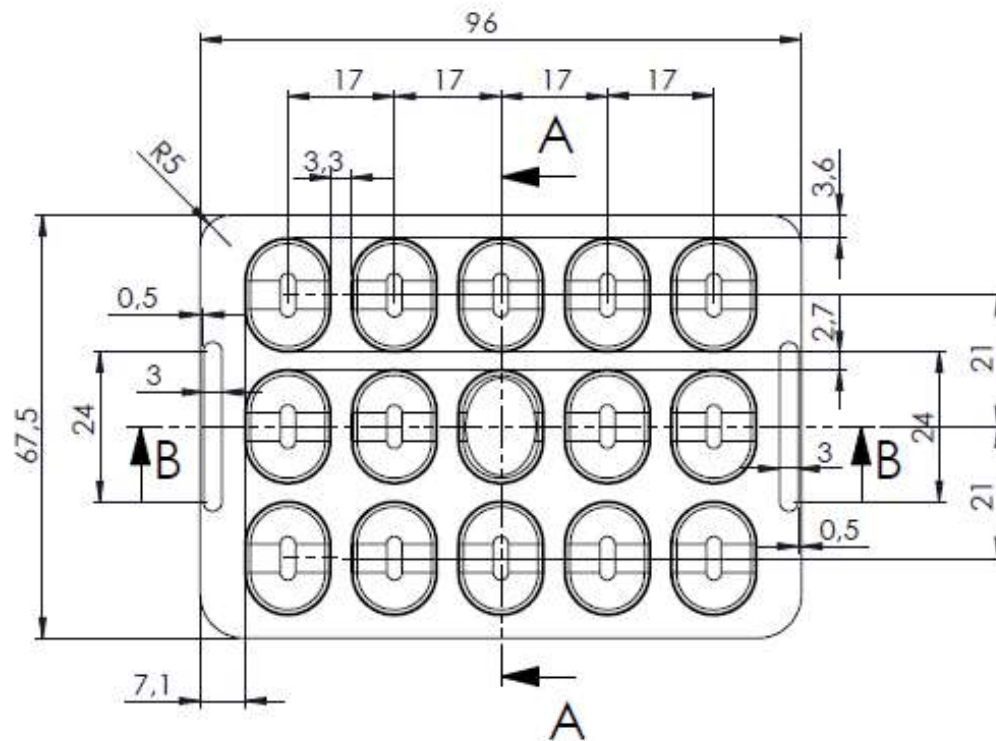

ŘEZ A-A  
MĚŘÍTKO 1:1

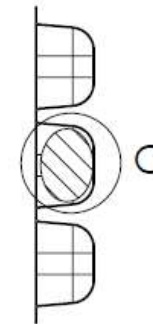

DETAIL C

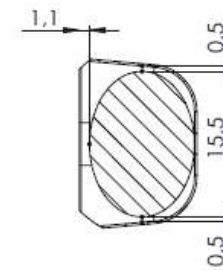

ŘEZ B-B  
MĚŘÍTKO 1:1

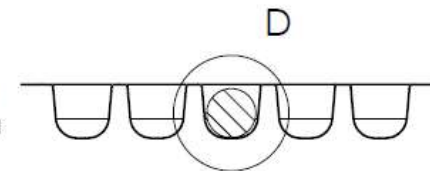

DETAIL D

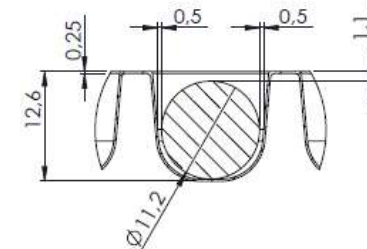

# BLISTERFORMATE

Blister: 68 x 96 mm

Kapselform: Oblong 11, Oblong 16

Anzahl der Kapseln auf dem Blister: 10

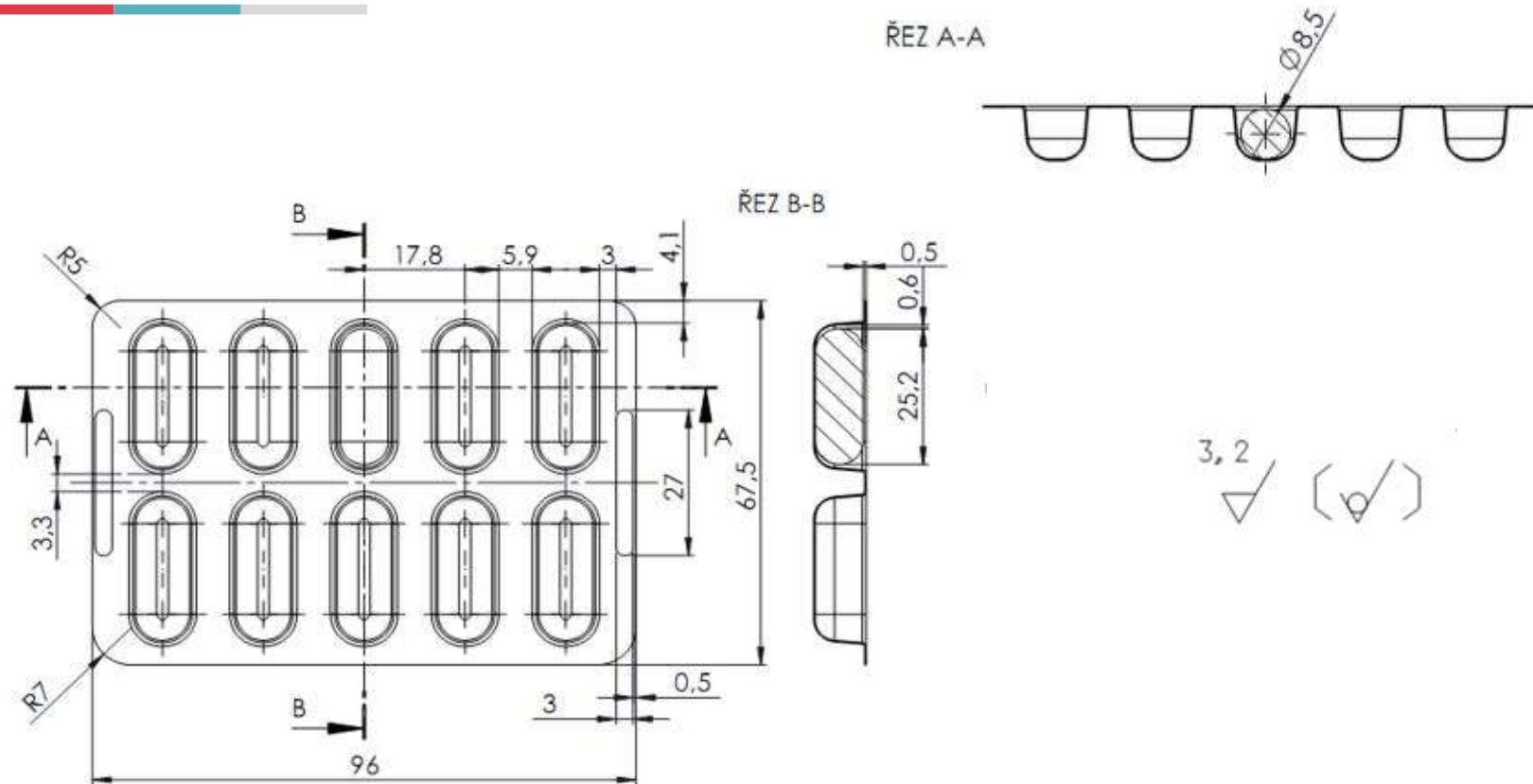

# BLISTERFORMATE

Blister: 68 x 108 mm

Kapselform: Oblong 11

Anzahl der Kapseln auf dem Blister: 15

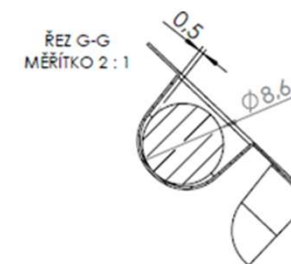
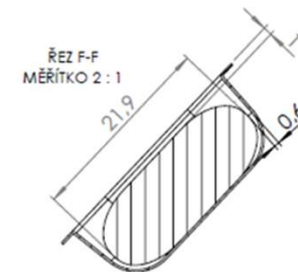
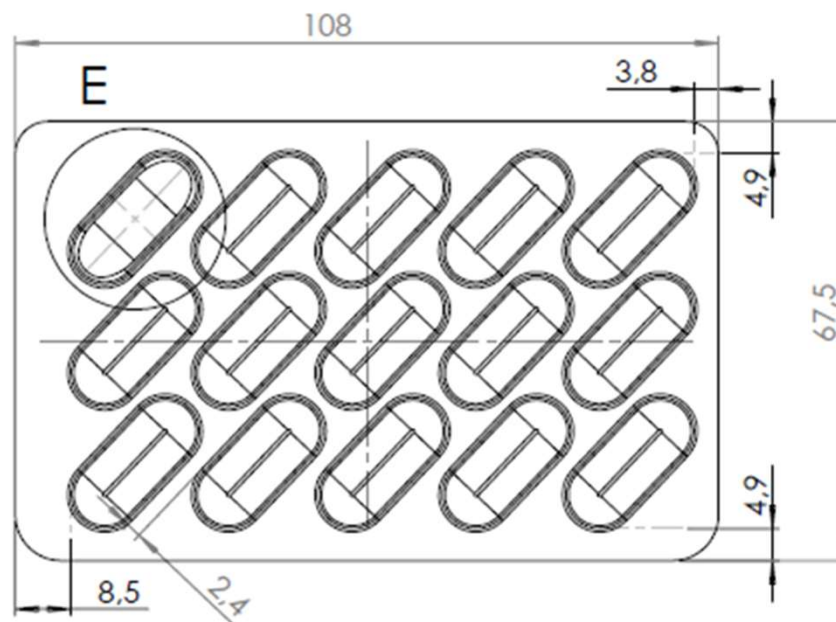



# BLISTERFORMATE

Blister: 85 x 104 mm

Kapselform: Oblong 11

Anzahl der Kapseln auf dem Blister: 15

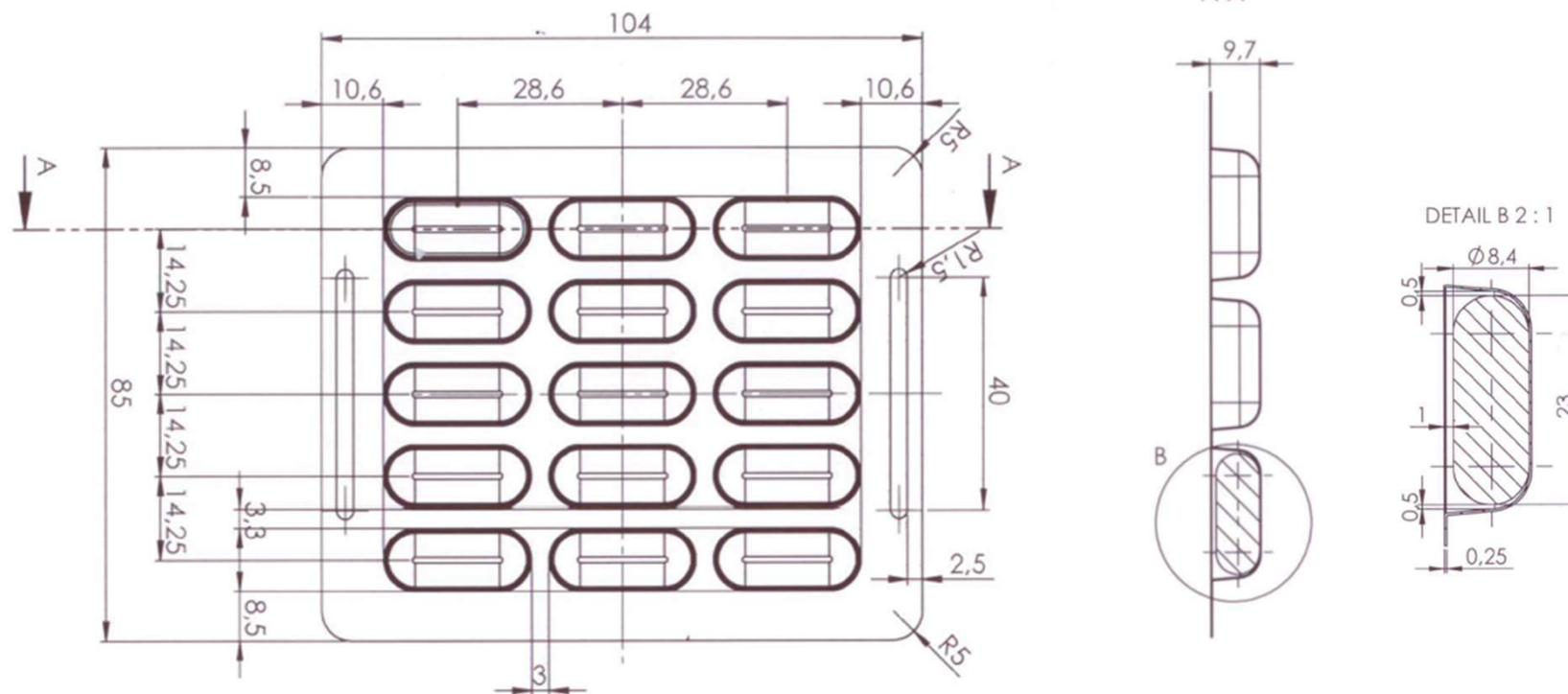



## BLISTERFORMATE

Blister: 68 x 96 mm

Kapselform: Oblong 20

Anzahl der Kapseln auf dem Blister: 10

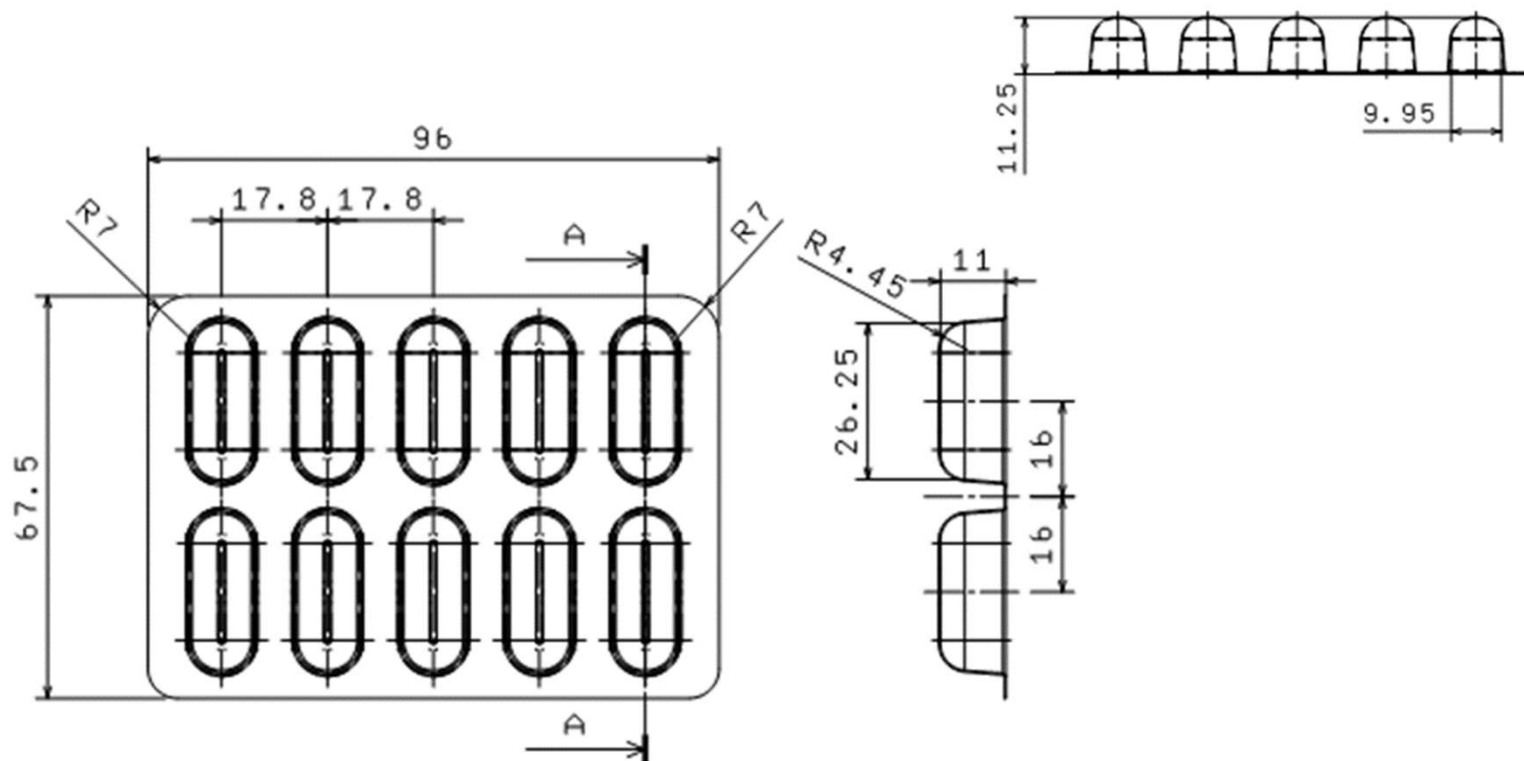

## BLISTERFORMATE

Blister: 90 x 116 mm

Kapselform: Oblong 20

Anzahl der Kapseln auf dem Blister: 15

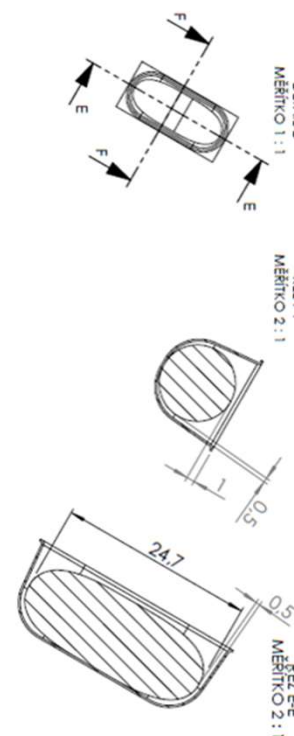
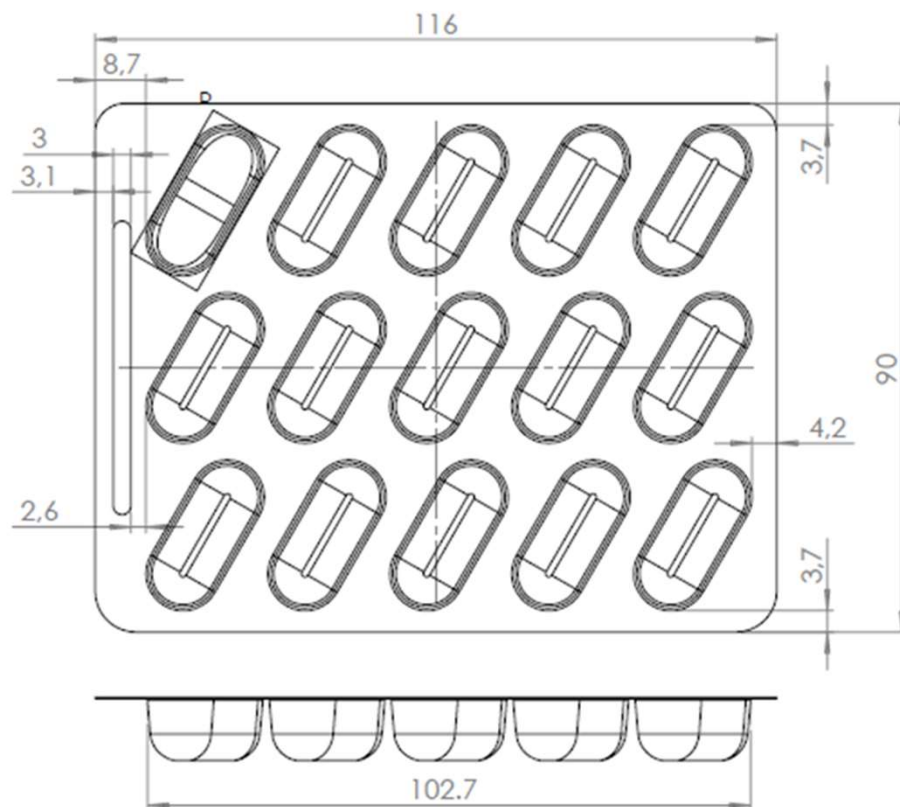

# BLISTERFORMATE

Blister: 100 x 130 mm

Kapselform: Oblong 20 D

Anzahl der Kapseln auf dem Blister: 20

ŘEZ C-C

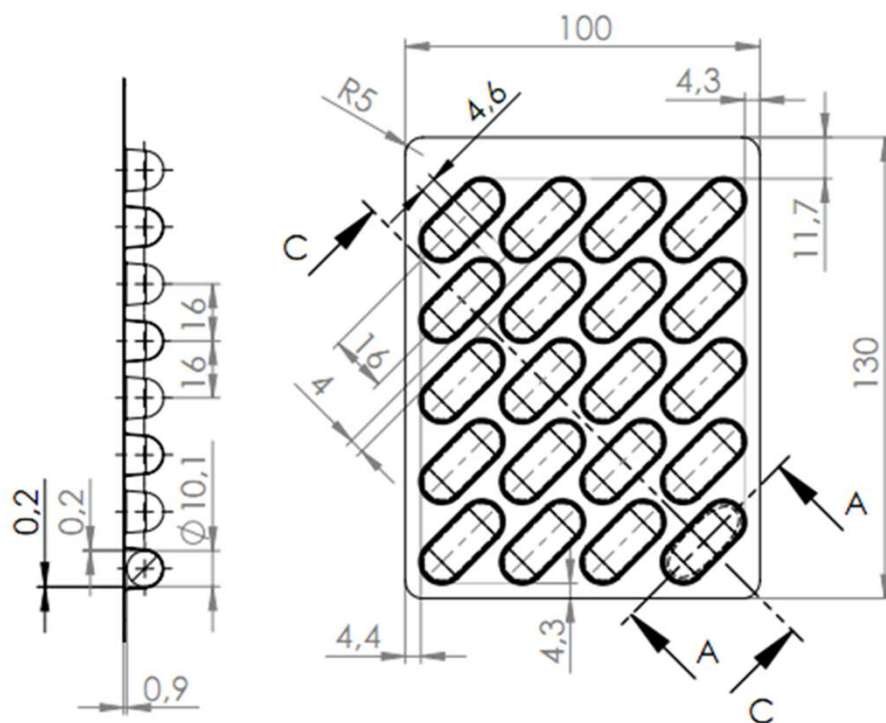

ŘEZ A-A

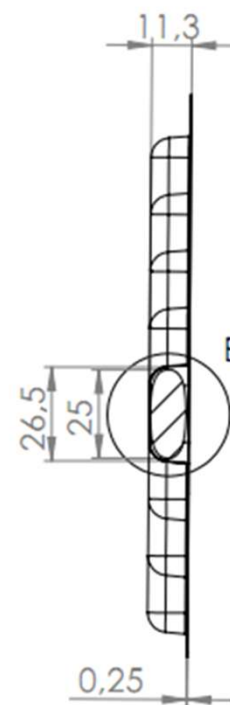

DETAIL B  
MÉRITKO 1 : 1

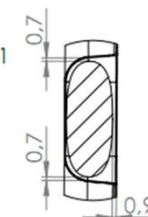

# BLISTERFORMATE

**Doppelblister: 90 x 212 mm**  
**Kapselform: Oblong 20 - Doppelblister**  
**Anzahl der Kapseln auf dem Blister: 2x15**

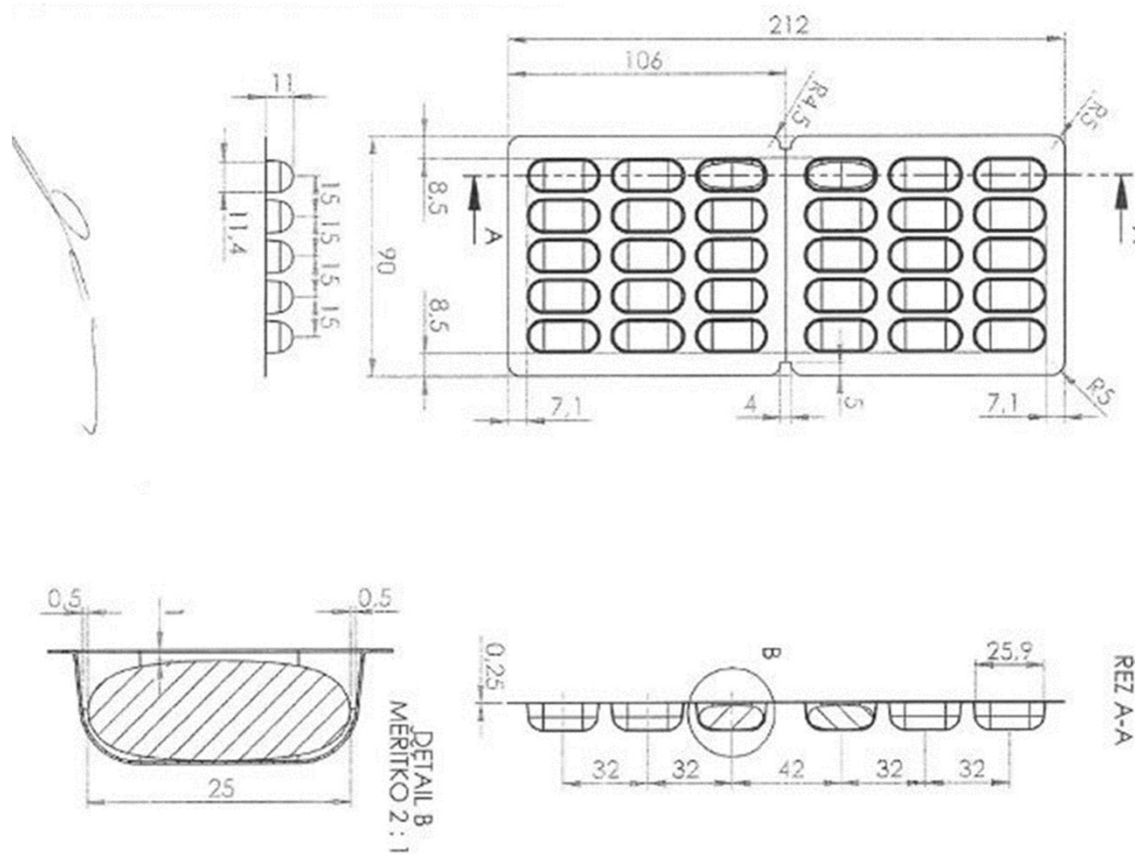

## BLISTERFORMATE

Blister: 38 x 96 mm

Tablettenform: Linse 6 und 8 - Ø 8 x 3,5 mm

Anzahl der Tabletten auf dem Blister: 10

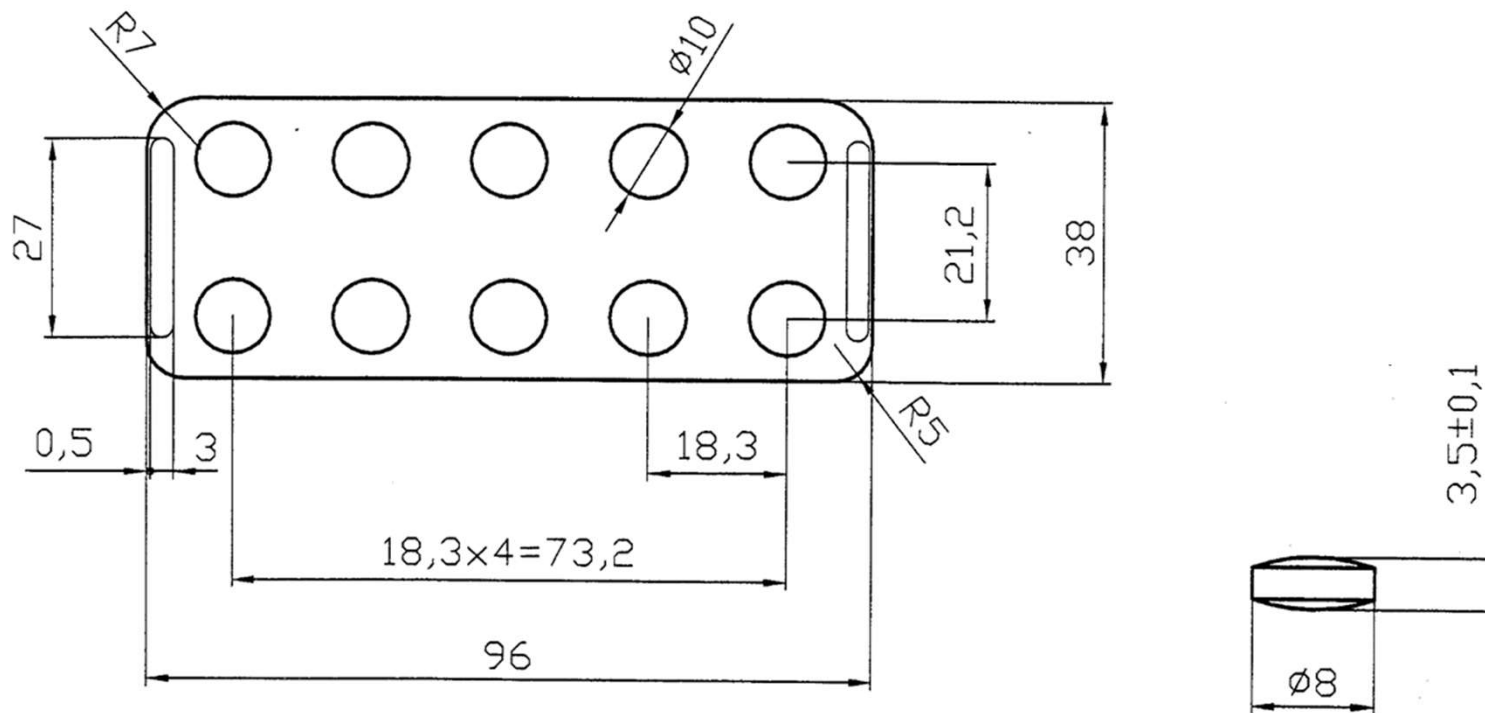

## BLISTERFORMATE

**Blister: 38 x 96 mm**

**Tablettenform: Round 9 - Ø 10,5 x 4,5 mm**

**Anzahl der Tabletten auf dem Blister: 10**

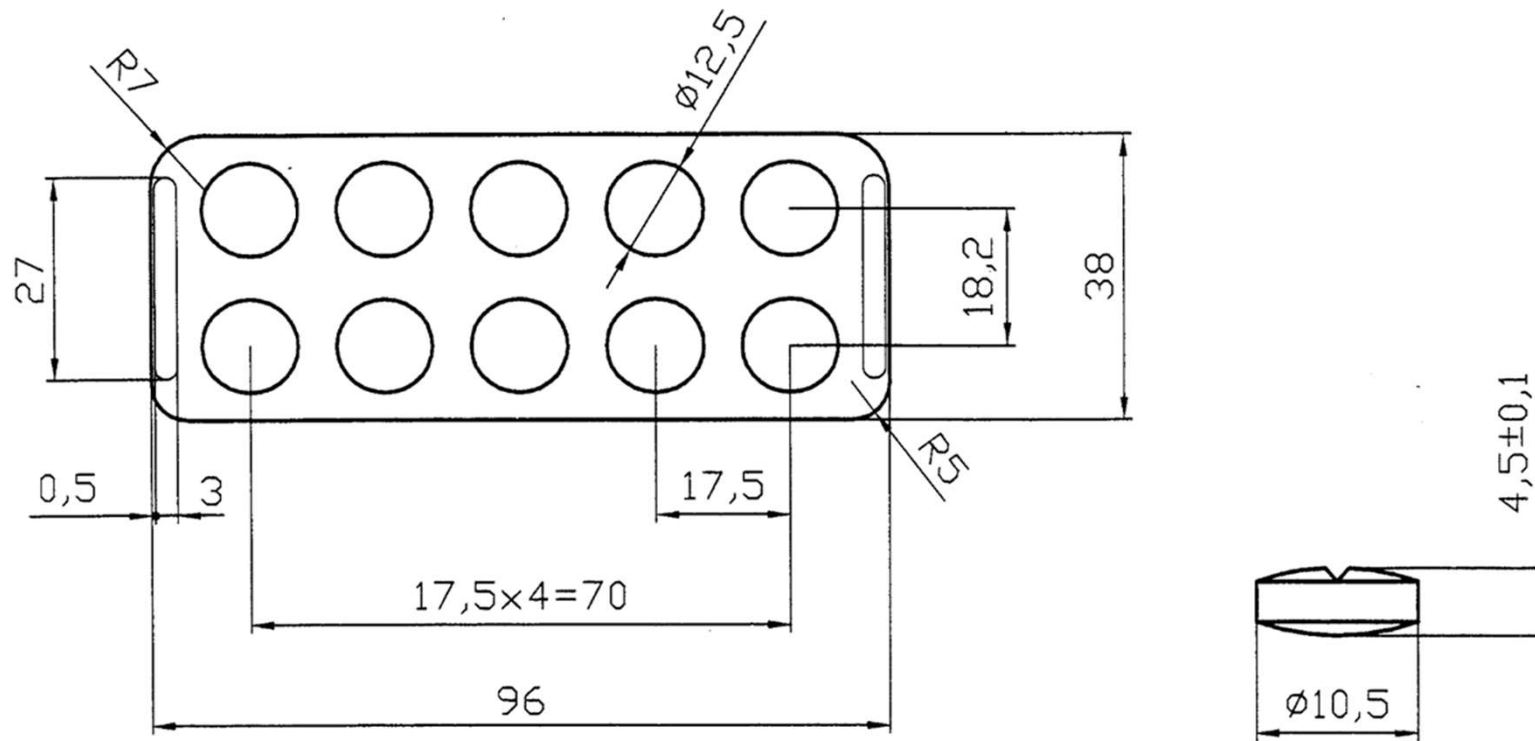

## BLISTERFORMATE

Blister: 68 x 96 mm

Tablettenform: Round 9 - Ø 9,05 x 3,1 mm

Anzahl der Tabletten auf dem Blister: 20

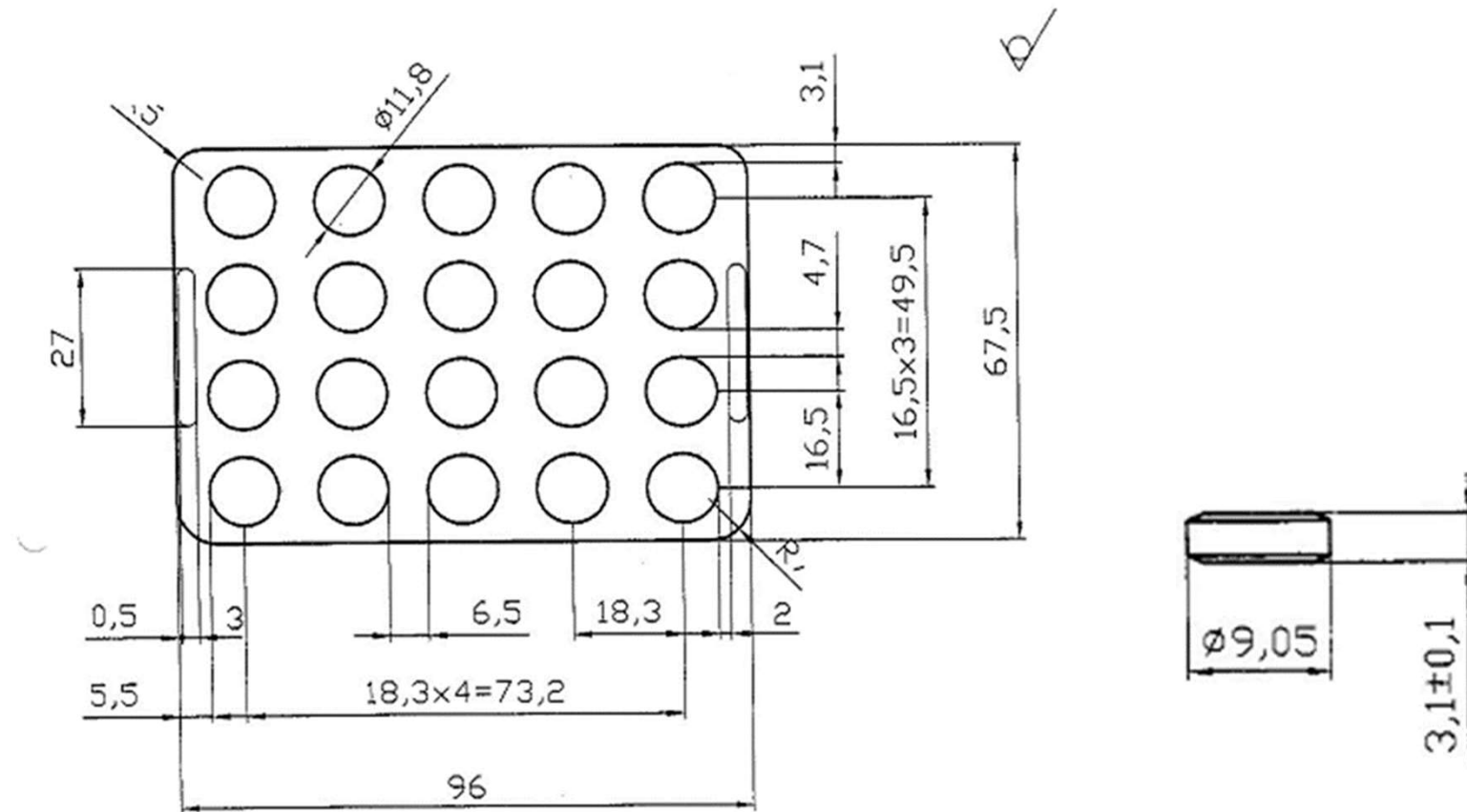



# BLISTERFORMATE

Blister: 68 x 96 mm

Tablettenform: Round 9 - Ø 9,05 x 3,1 mm

Anzahl der Tabletten auf dem Blister: 15

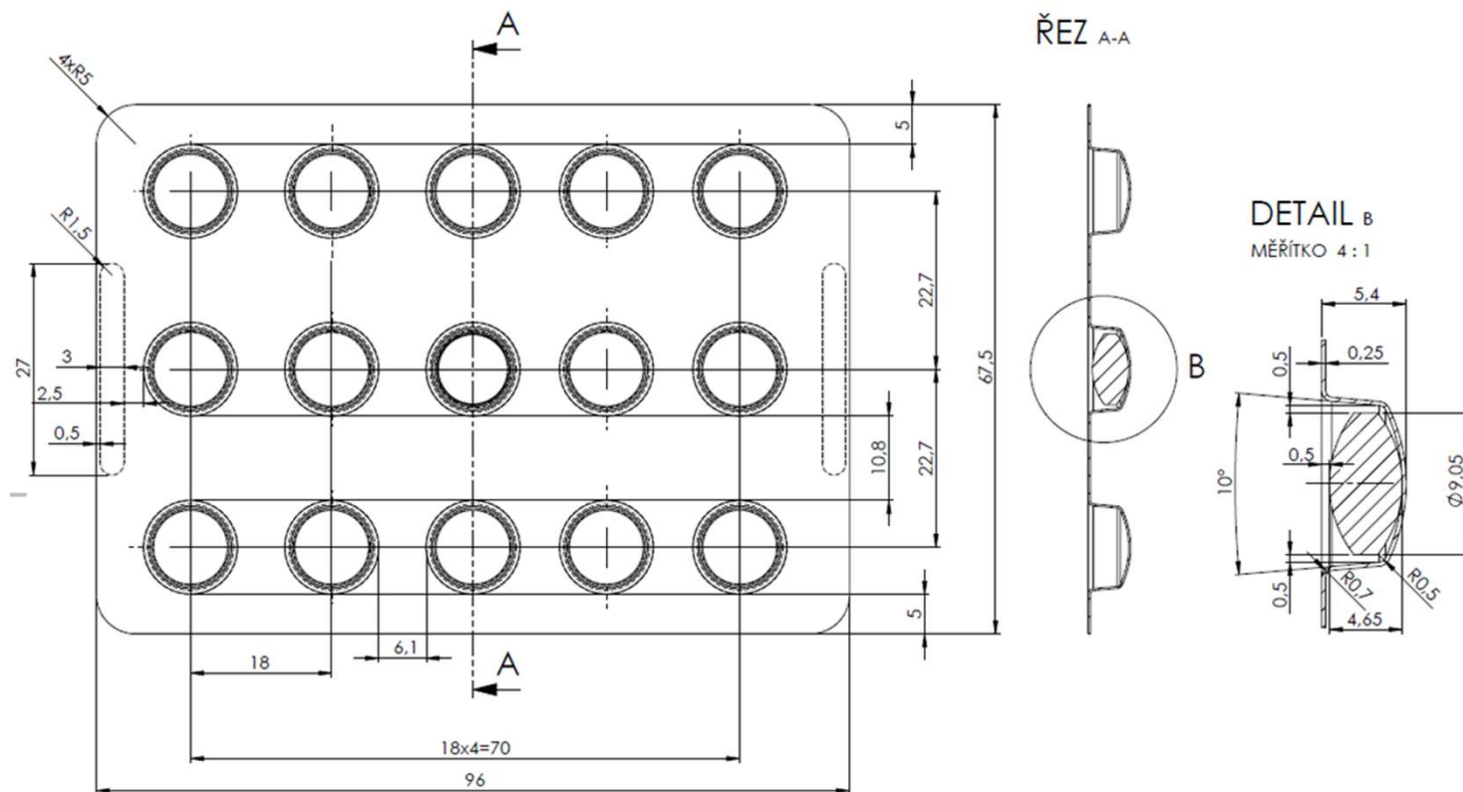

## BLISTERFORMATE

Blister: 44 x 108 mm

Tablettenform: Round 11

Anzahl der Tabletten auf dem Blister: 10

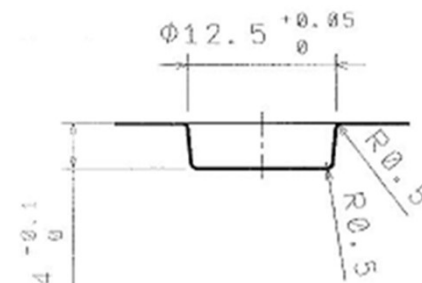
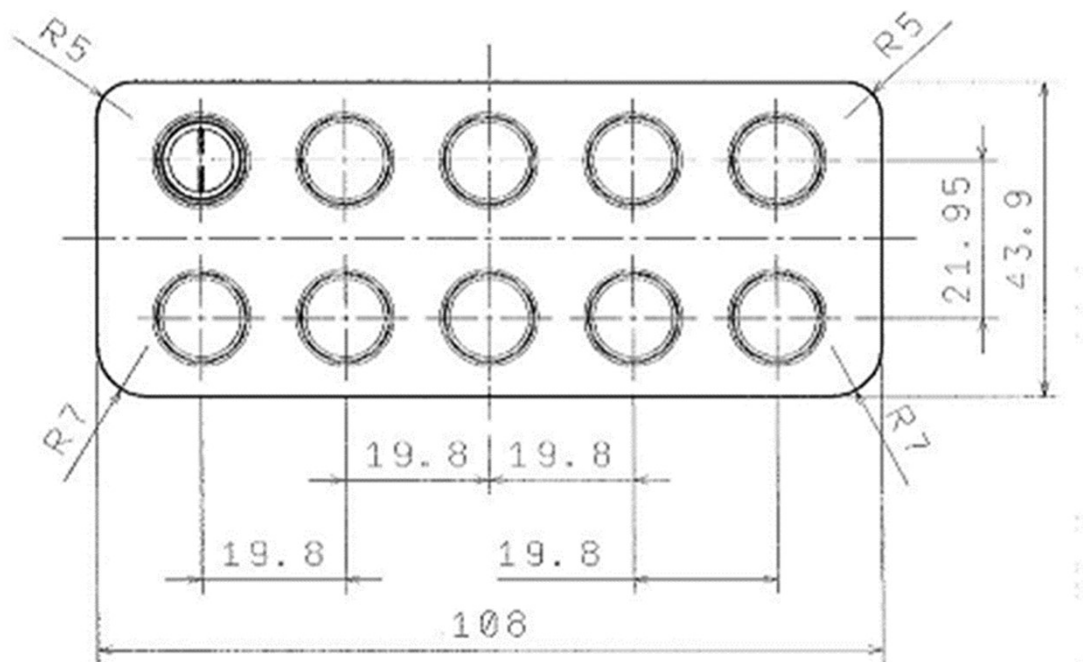

## BLISTERFORMATE

Blister: 38 x 96 mm

Tablettenform: Round 11 - Ø 10,5 x 4,5 mm

Anzahl der Tabletten auf dem Blister: 10

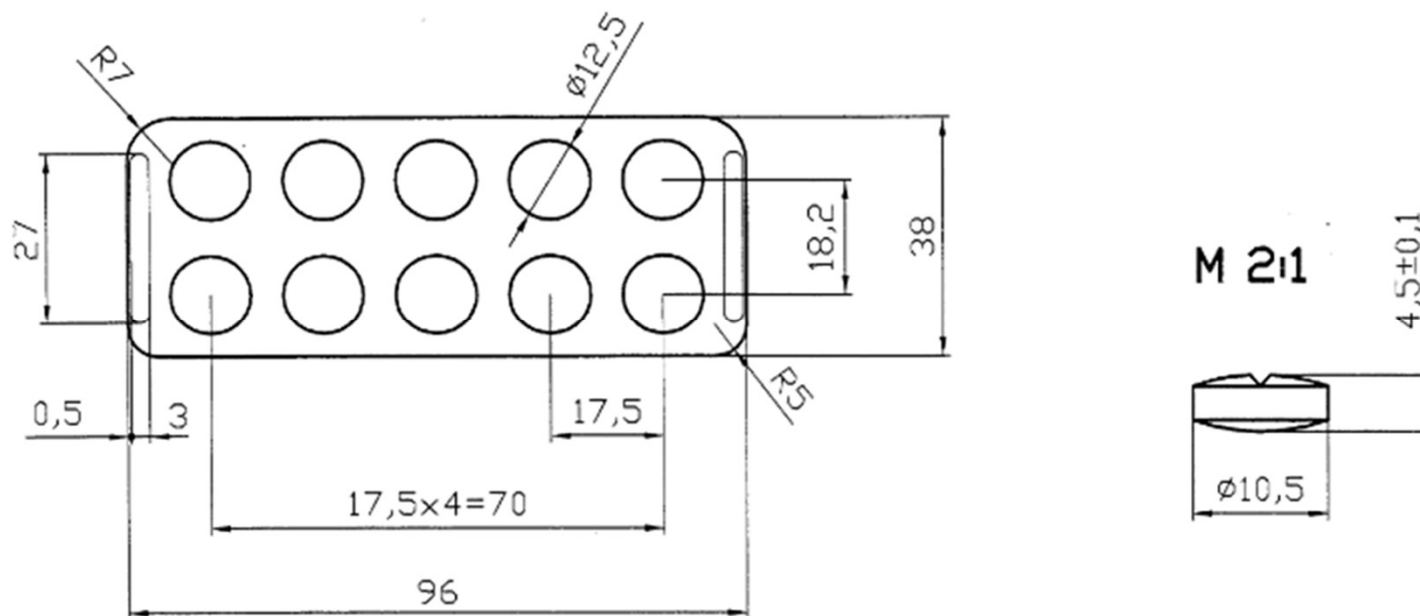

## BLISTERFORMATE

Blister: 38 x 96 mm

Tablettenform: Round 13 - Ø 13,1 x 3,75 mm

Anzahl der Tabletten auf dem Blister: 10

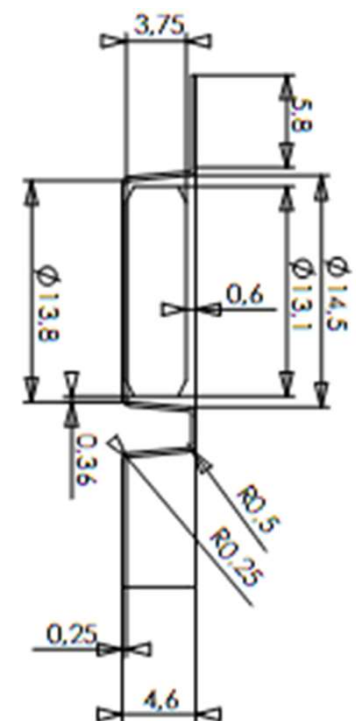
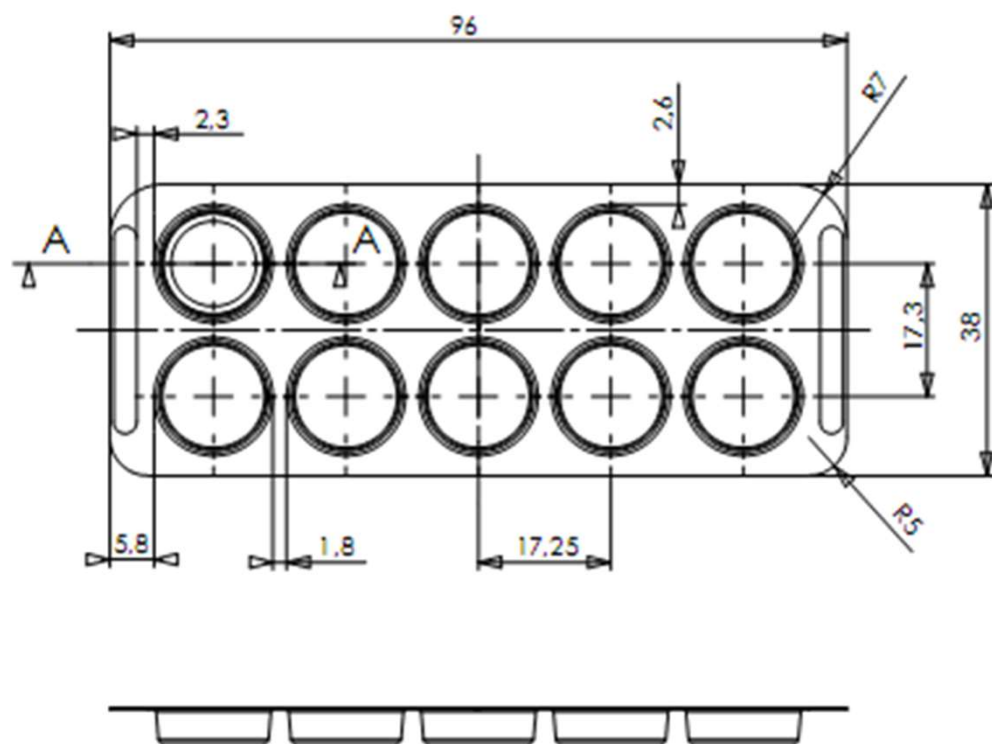

## BLISTERFORMATE

Blister: 68 x 96 mm

Tablettenform: Round 16

Anzahl der Tabletten auf dem Blister: 10

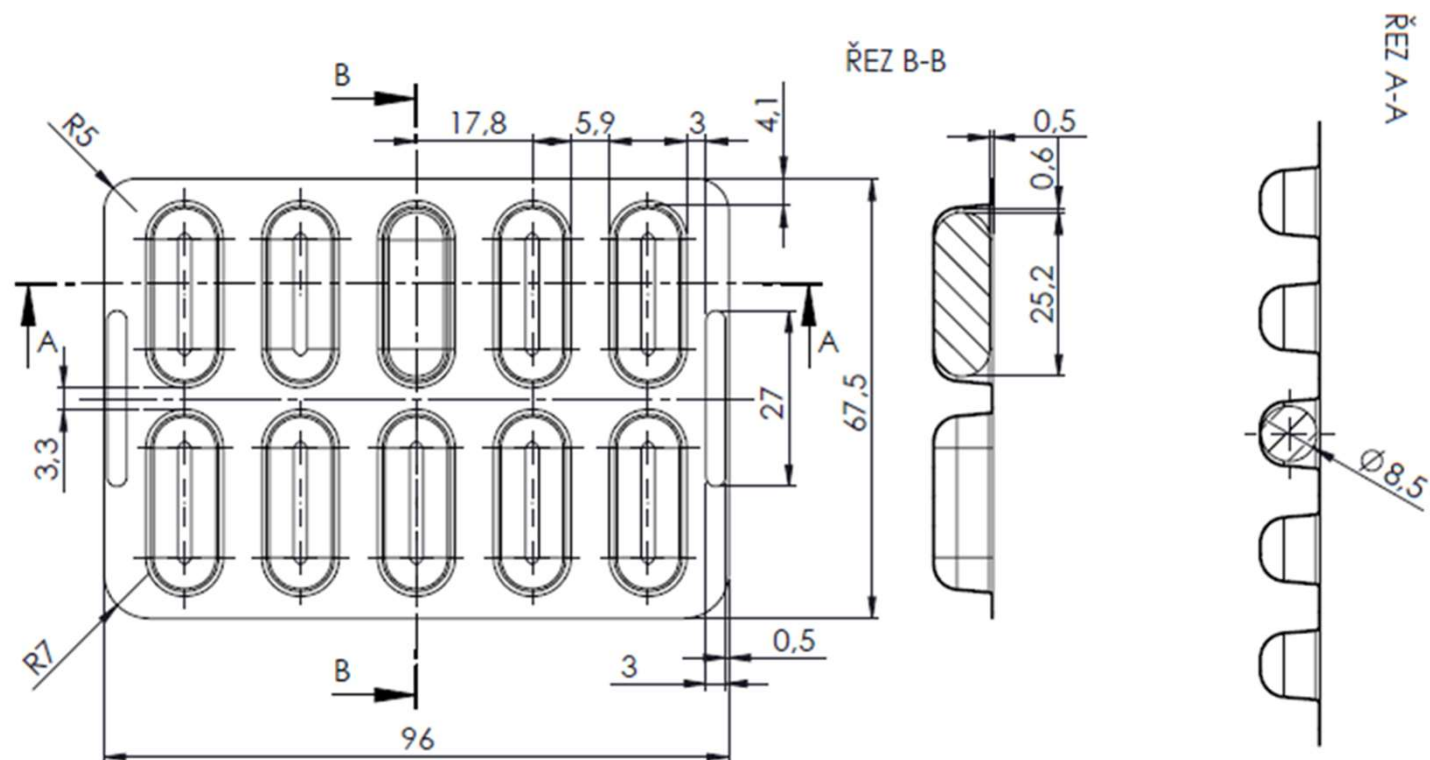

## BLISTERFORMATE

Blister: 68 x 96 mm

Tablettenform: Oblong 18

Anzahl der Tabletten auf dem Blister: 10

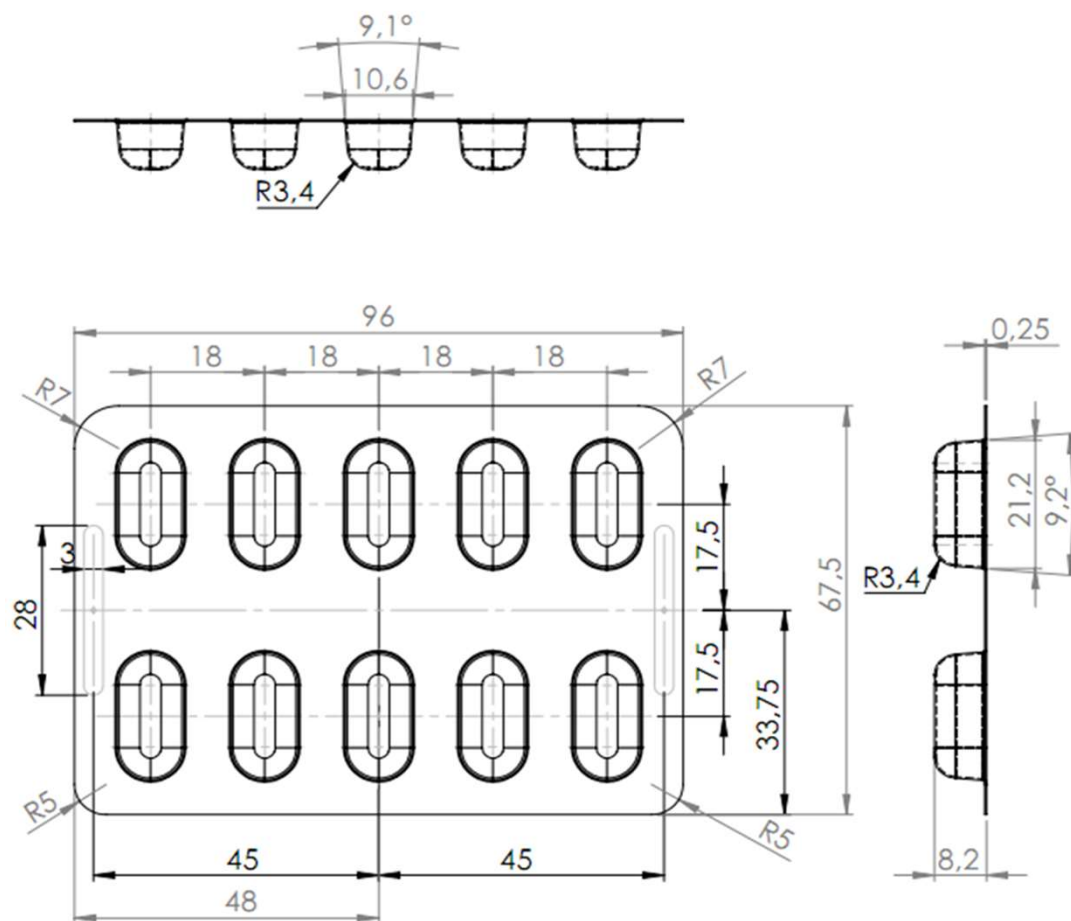

# BLISTERFORMATE

Blister: 68 x 108 mm

Tablettenform: Oblong 18

Anzahl der Tabletten auf dem Blister: 15

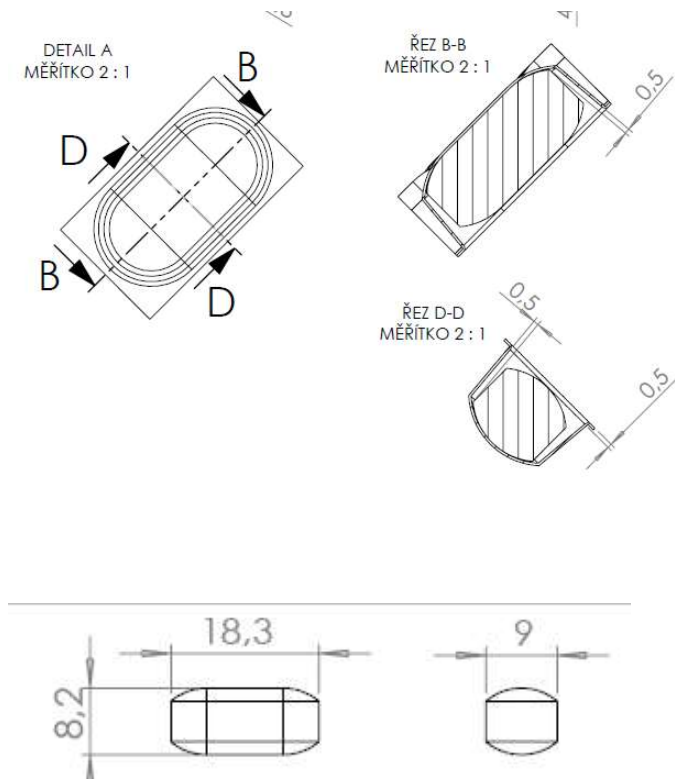
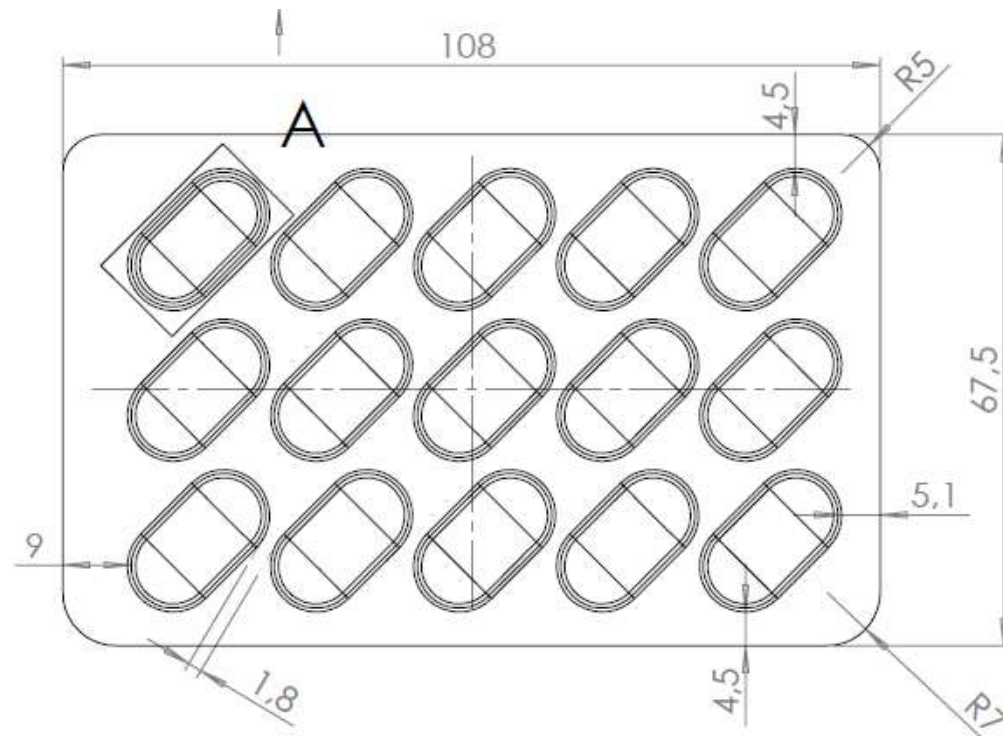



# BLISTERFORMATE

Blister: 68 x 96 mm

Tablettenform: Oblong 18

Anzahl der Tabletten auf dem Blister: 20

